

## Odželezňovací filtry aquina EMZ-CR, 2“ napojení

### doporučené instalační schéma

odželezňovací filtry aquina EMZ-CR, Clack, napojení 2“,

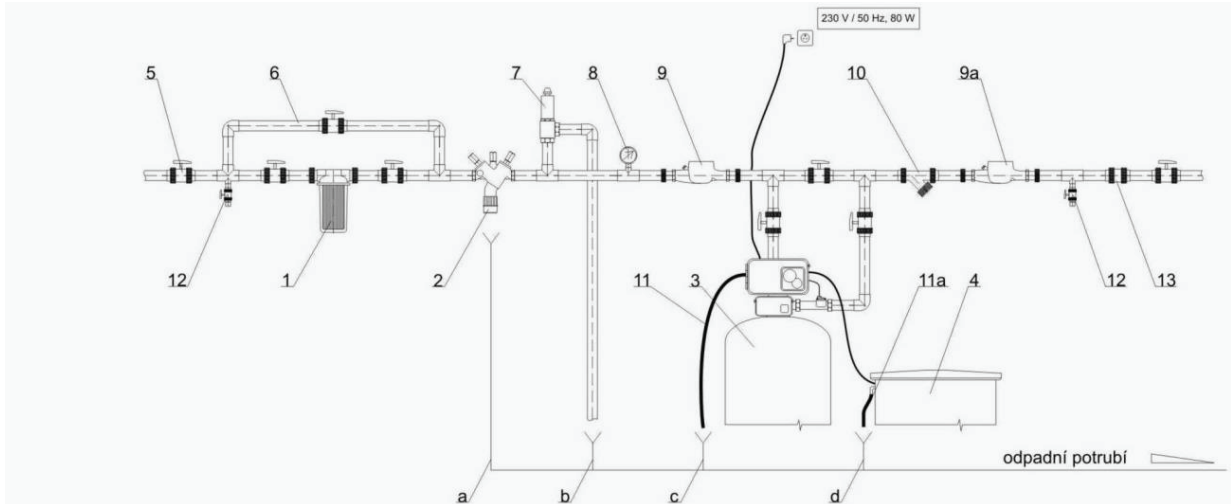

popis ke schématu

| pozice | popis                               | pozice | popis              | pozice              | rozsah realizace   |
|--------|-------------------------------------|--------|--------------------|---------------------|--|
| 1      | filtr mechanických nečistot         | 11a    | PVC odpadní hadice | 1,2,3,4             | standardní dodávka aquina, s.r.o.                              |
| 2      | systémový oddělovač (zpětná klapka) | 12     | vzorkovací kohout  | 5,6,10,11,11a,12,13 | v rámci dodávky potrubního propojení aquina, s.r.o.            |
| 3      | změkčovací filtr                    | 13     | zpětná klapka      | 7,8,9,9a            | lze po dohodě dodat  |
| 4      | PE solná nádoba změkčovacího filtru | a      | odpad              | pozice              | vysvětlivky  |
| 5      | kulový uzavírací ventil             | b      | odpad              | 2                   | dle DIN EN 1717, lze po odsouhlasení zaměnit za zpětnou klapku |
| 6      | obtok                               | c      | odpad              | 7                   | při $p_{max}$ 8 bar není nutné                                 |
| 7      | pojistovací ventil                  | d      | odpad              | 8                   | volně volitelné  |
| 8      | manometr                            |        |                    | 9                   | je-li požadavek celkového odečtu spotřebované vody             |
| 9      | vodoměr s odečtem                   |        |                    | 9a                  | je-li požadavek odečtu odebrané vody                           |
| 9a     | vodoměr s odečtem                   |        |                    |                     |  |
| 10     | filtr mechanických nečistot         |        |                    |                     |  |
| 11     | PVC odpadní hadice                  |        |                    |                     |  |

### rozměrová tabulka

odželezňovací filtry aquina EMZ-CR, napojení 2“

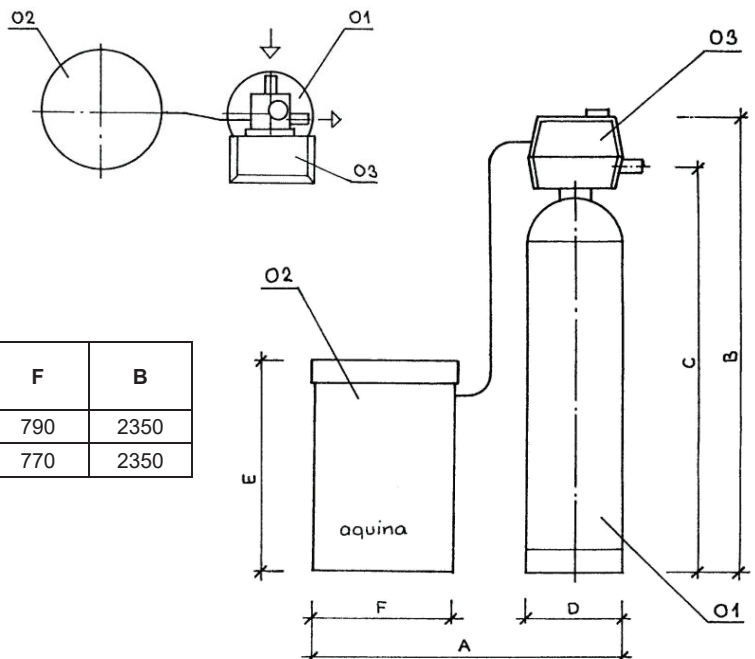

údaje v „mm“ orientační

| rozměr<br>filtrační tank | půdorys<br>(A x F) | A    | D   | F   | B    |
|--------------------------|--------------------|------|-----|-----|------|
| 2472                     | 1500 x 900         | 1500 | 618 | 790 | 2350 |
| 3072                     | 1600 x 900         | 1600 | 770 | 770 | 2350 |